

- 1** The hood can be fixed before or after the awning installation is completed. The hood brackets are attached to the wall brackets of the awning.  
 Daszek może zostać zamocowany przed lub po zakończeniu montażu markizy. Wsporniki daszka mocowane są do wsporników ściennych markizy.

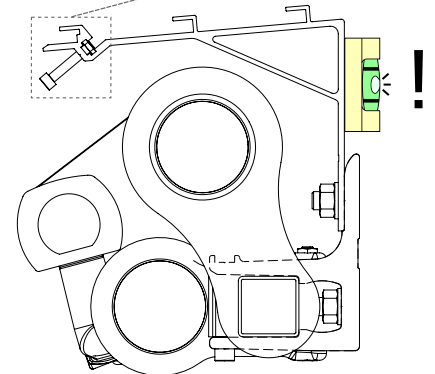

- 2** Loosen the top nut of the awning wall bracket, insert the hood bracket and tighten back the nut.  
 Poluzować górną nakrętkę wspornika ściennego markizy, wsunąć wspornik daszka i dokręcić z powrotem nakrętkę.
- 3** Make sure that, the hood bracket is fixed vertically. Before installing the hood panels, unscrew the clamping screw almost completely.  
 Upewnić się że, wspornik daszka jest zamocowany w pionie. Przed montażem paneli daszka wykręcić niemal całkowicie śrubę dociskową.

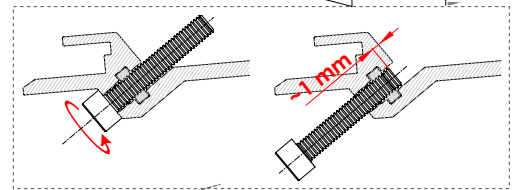
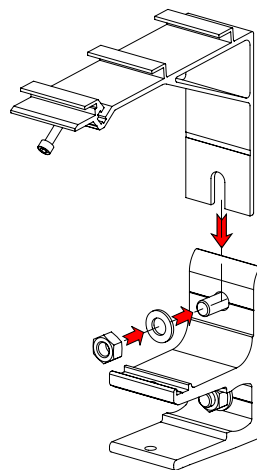
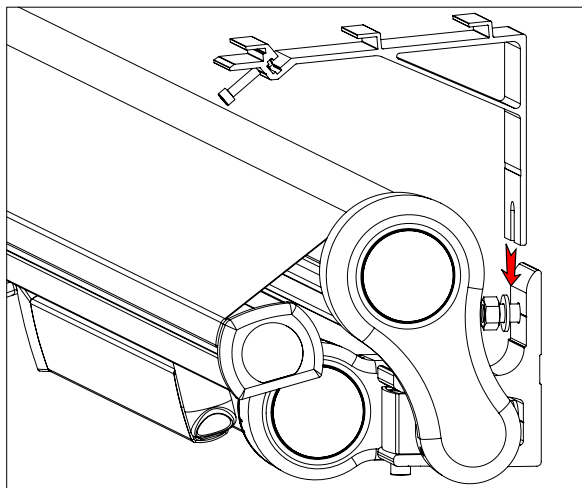
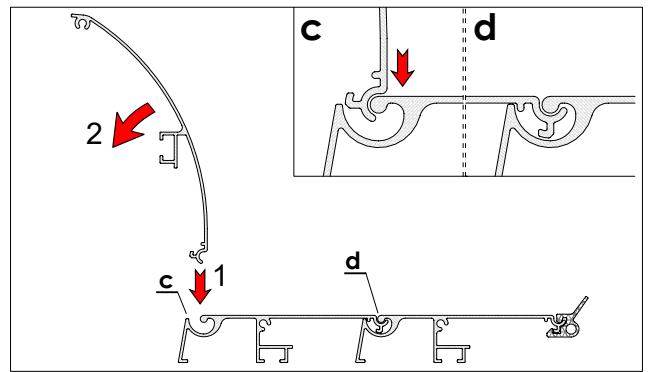
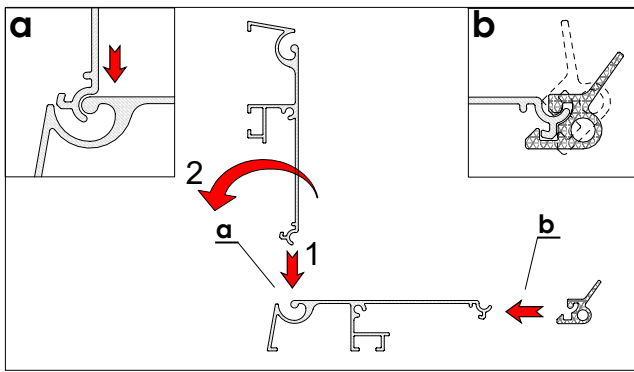

**4** Join the hood panels together using the locking joints implemented in the profile design. Put a gasket to the end of the panel that's in contact with the wall. The LUX hood consists of two back (flat) panels and one front (rounded) panel.

In the case of the MAX hood, another flat panel is added.

Złączyć panele daszka w całość stosując połączenia zamkowe zaimplementowane w konstrukcji profili. Nałożyć uszczelkę na koniec panelu kontaktujący się ze ścianą. Daszek LUX składa się z dwóch paneli tylnych (płaskich) oraz jednego frontowego (zaokrąglonego). W przypadku daszka MAX dochodzi jeszcze jeden panel płaski.

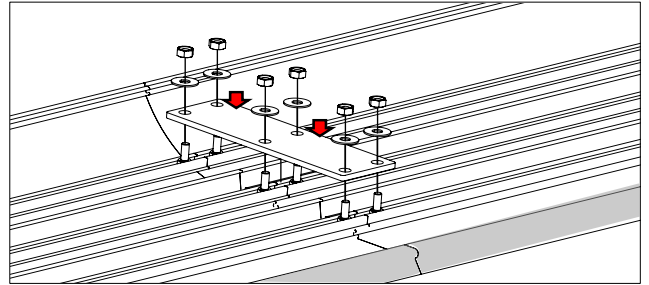
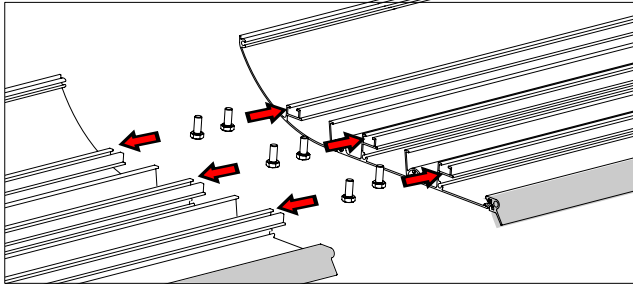

**5** For large awning widths, it may be required to join the panels together. To do this, slide the M6 bolts' heads into the channels of panels to be joined. Secure the connection with a pressure plate fastened with nuts.

W przypadku dużych szerokości markizy wymagane może być łączenie paneli w całość. W tym celu należy wprowadzić łby śrub M6 w kanały w łączonych panelach. Zabezpiecz połączenie płytą dociskową skręconą za pomocą nakrętek.

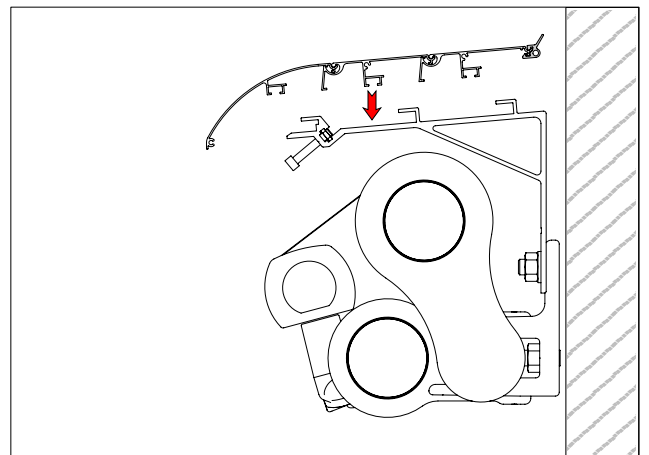
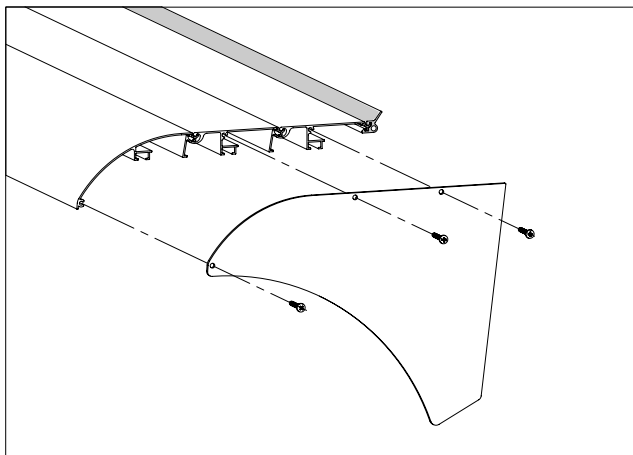

**6** Screw the side caps on the ends of the assembled hood. Przykręcić zaślepki boczne na końcach złożonego daszka.

**7** Put the assembled hood on the brackets. Nałożyć złożony daszek na wsporniki.

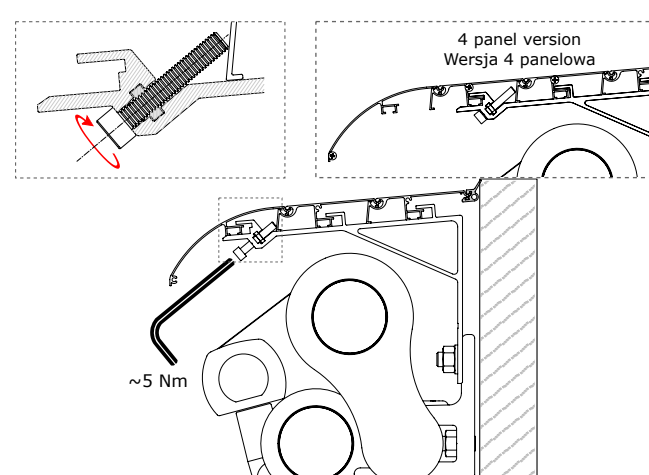
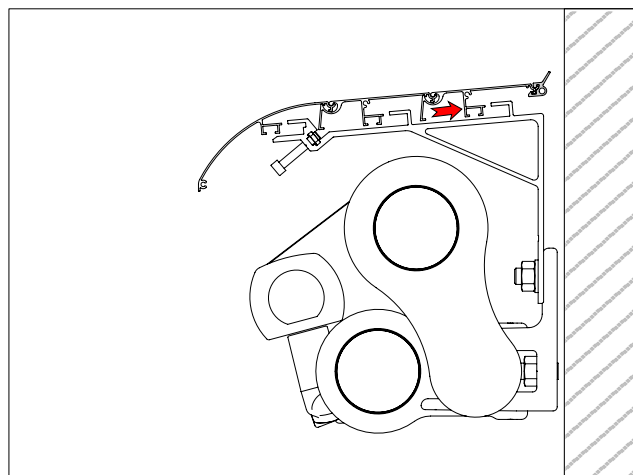

**8** Push the panels towards the wall, bringing the panel lugs to seat in the slots of the brackets.

Dosunąć panele w kierunku ściany, osadzając wypustów paneli w gniazdach wsporników.

**9** Secure the connection by tightening the clamping screws of the brackets using a moderate tightening torque of about 5 Nm. Zabezpiecz połączenie śrubami dociskowymi wsporników stosując umiarkowany moment dokręcający wynoszący około 5 Nm.